

HELIX -

ネジ転造のエキスパート

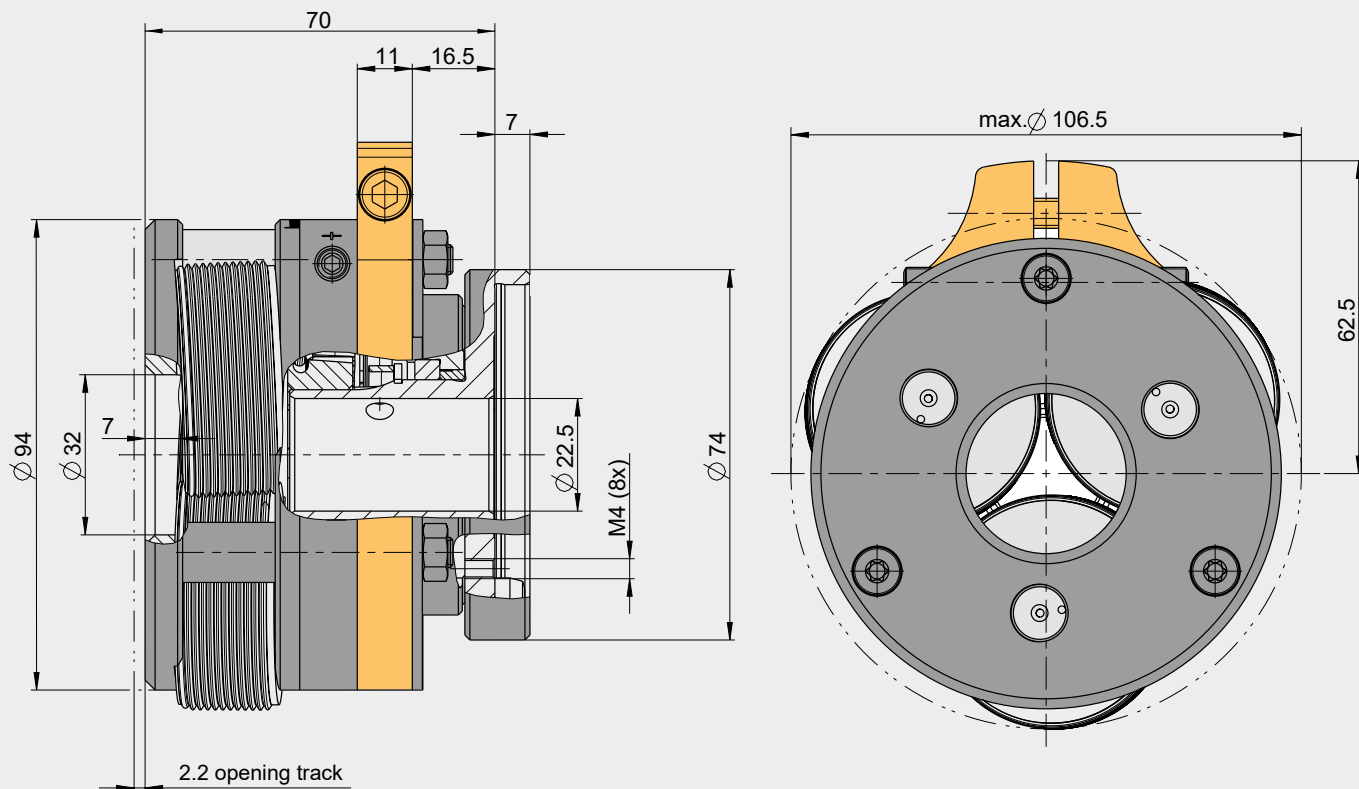



HELIX RG 22-S (固定式) M22までの並目ネジに対応

HELIX FG 22-S (固定式) M22x2までの細目ネジに対応

HELIX RG 22-R (回転式) M22までの並目ネジに対応

HELIX FG 22-R (回転式) M22x2までの細目ネジに対応

Metric ISO thread standard- and fine thread DIN13	American UN/UNC/ UNF/UNEF/UNS thread B11	Pipe thread DIN EN ISO 228	Whitworth standard thread BS84 (BSW)	Whitworth fine thread BS84 (BSF)	Pipe thread DIN EN 10226 ISO 7, K1/16	American tapered pipe threads ANSI/ASME B1.20.1 ANSI 1.20.3
M10 to M22 M9x0,5 to M22x2	UNC 3/8" -16 to 7/8" -12 UNEF 3/8" -32 to 15/16 -32	G 1/8" to G 1/2"	BSW 3/8" to BSW 3/4"	BSF 3/8" to BSF 7/8"	R 1/8" to R 1/2"	NPT 1/8" to NPT 1/2"



自動ロックングデバイスも
搭載可能

アドバンテージ

- ・広い加工レンジ(M10-M22)
- ・大口径
- ・大径の転造ローラ
- ・大径カラーのフロントプレート
- ・コンパクトデザイン
- ・容易な取り回しと摩耗部品の交換が可能で、ユーザフレンドリー
- ・マウンティングシャフトを変更することで、様々な機械に搭載可能

MORE INFO:

WAGNER TOOLING SYSTEMS BAUBLIES GMBH

sales.wagner@baublies-group.com

phone +49 (0) 7127 973-190

www.wagner-werkzeug.de

お問い合わせ:

株式会社ゴショー

E-mail: info@gosho.jp

Tel: 03-5911-6333 Fax: 03-5911-8107

WAGNER[®]
TOOLING SYSTEMS